

SOUL
NOTE

Monitor Speaker

ss 1.0

「SOULNOTE=魂を震わす音」

そんな音を表現したい・・・
そんな音を刻みたい・・・
そんな音を受け止めたい・・・

演奏家の、エンジニアの
そしてリスナーの想いをひとつに繋ぎます。

レコーディング現場から、ホームオーディオまで、
求められる本質=クオリティは普遍のもの。

演奏現場と再生空間の距離をぐっと確かに縮めて

プレイヤーの瞬間を、リスナーの現在に届けます。



「設計者自身が欲しいスピーカー」を具現化した受注生産リファレンスマニタースピーカー。実用音量域での比類ないレスポンスと音楽表現力。設計者自らによる、量産機では不可能な細かい作りこみや調整を施し、入念な検査を行ったうえでお客様にお届けいたします。豊かなミュージックライフをお約束する「逸品」としてお求めください。



■超軽量高速レスポンスの12cmシングルコーンフルレンジスピーカー搭載

ss1.0は、等価質量3.2g(Mo)の超軽量高速レスポンスを誇る12cmシングルコーンフルレンジスピーカーを搭載し、92dBの高エネルギーとハイスピードなサウンド描写を実現しています。

このユニットは、エッジの「捨て貼り」や保護用の「ヤガミ」を追放することにより初動感度を飛躍的に向上。音量にかかわらず、楽音の持つ繊細なニュアンスを余すところなく表現します。

■アルミ削り出しイコライザー装着、周波数特性と指向性を完全に制御

専用設計のアルミ削り出しイコライザーを装着することにより、周波数特性のフラット化と指向性の制御を同時に行い、広い周波数レンジとリスニングエリアを獲得しています。



■吸音材の追放、裸線による配線にて開放的な鳴りっぷりを獲得

エンクロージャー内部は特殊なヒダ加工を全面に施し、定在波発生を抑え、従来は必要悪であった吸音材を一切追放。また、ユニット、ターミナル間の配線は、錫コートOFC線を裸(絶縁材なし)にて使用。ひたすら開放的な鳴りっぷりを実現しています。

■樺集成材エンクロージャー＋スパイクによるメカニカルアース

ss1.0のエンクロージャーは、20種類以上の板材より、その響きのナチュラルさから選択した20mm厚の樺集成材を全面に採用。付属のスパイク脚の装着により、フロントバツフルのワンポイントメカニカルアースを構成。支点を明確にすることで、揺るぎない音質と深く広い音場空間を実現します。

寸法図

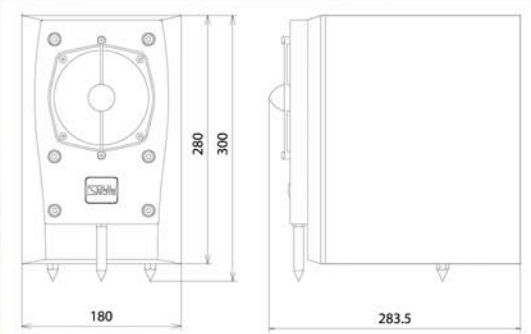

Specifications

方式	フルレンジバスレフ型
使用ユニット	12cmベーパーコーンフルレンジ ＋アルミ削り出しイコライザー
エンクロージャー	6ℓバスレフ型
	フロントバツフル 20mm厚樺集成材
	サブバツフル、サイド、リア 20mm厚樺集成材
公称インピーダンス	8Ω(最低7Ω)
再生周波数帯域	65Hz～20kHz(±6dB)
出力音圧レベル	92dB/W/M
定格入力	15W
最大入力	30W
最大外形寸法	180mm(W)×280mm(H)×283.5mm(D)
質量	4.5kg(1pcs)
標準価格(税込1pair)	420,000円



Speaker Stand st1.0

- オールアルミスタンド
- 仰角機構付
- 寸法 330mm(W)×612mm(H)×230mm(D)
- 質量 9.5kg(1pcs)
- 標準価格(税込1pair) 113,400円

販売代理店